



TOPLIGHT 21

Leichter geht's nicht!

Der Toplight ist mit nur 750 kg ein Leichtgewicht und mit fast jedem PKW zur Einsatzstelle zu ziehen. Die höhenverstellbare Zugvorrichtung am Kopfstück bietet volle Flexibilität und eine optimale Fahrer ergonomie. Sein geringes Gewicht und eine ausgewogene

Gewichtsverteilung ermöglichen ein leichtes Rangieren im abgekoppelten Zustand. Der Toplight erreicht Höhen von bis zu 21 m und ist wahlweise mit Benzin- oder 230 Volt-Elektromotor lieferbar.



einklappbare Deichsel



Steuerung am Kopfstück



abklappbare Seitenwände



Neigungsverstellung



Unterverlängerung



Fernbedienung



variable Schwenkstützen



Möbelbehälter

Der Toplight kann wahlweise mit einem starren oder dreh-ausziehbaren Möbelbehälter ausgestattet werden. Die Bordwände sind klappbar. Optional ist der Möbelbehälter mit verlängerten Seitenklappen lieferbar. Dadurch vergrößert sich im ausgeklappten Zustand die Transportfläche und das Gewicht wird optimal auf die Fläche verteilt. Durch die Neigungsverstellung kann der Möbelbehälter in jeder Neigung waagrecht eingestellt werden.

Steuerung

Wie alle Klaas Geräte verfügt auch der Toplight über eine Einhandbedienung aller hydraulischer Funktionen. Über feinfühlig arbeitende Steuerschieber direkt am Gerät wird die Schiene ausgefahren und aufgebaut. Serienmäßig ist der Toplight mit einer automatischen Fernbedienung ausgestattet. Damit kann der Möbelschlitten von oben und unten bedient werden. Das vereinfacht das punktgenaue Anfahren der optimalen Endposition.

Durch sanftes Anfahren und Abbremsen des Schlittens wird das zu transportierende Umzugsgut geschont und die Sicherheit erhöht. Serienmäßig bietet die Fernbedienung eine Motor-Start/Stop-Funktion, mit der das Gerät auch von oben an- und abgestellt werden kann. Der Automatikbetrieb wird durch Sensoren gesteuert.

Motor (2 Varianten)

Ausstattung mit Benzinmotor
Der 8 PS Honda Benzinmotor verfügt serienmäßig über eine automatische Gasregelung. Bei Betätigung einer Funktion wird die Drehzahl automatisch angehoben. Dadurch vermindern sich zum einen Lärm und Abgasbelastung, zum anderen reduziert sich der Kraftstoffverbrauch.

Ausstattung mit Elektromotor
Der Elektromotor läuft über einen 230 V Anschluss und ist damit unabhängig von Starkstromquellen.

Aufbau

Der Aufbau erfolgt über Steuerschieber direkt am Gerät. Der Drehkranz mit dem Schienenpaket ist stufenlos um 90° nach links und rechts drehbar. Die Einhandbedienung sorgt für mehr Sicherheit beim Auf- und Abbau des Gerätes. Bei maximaler Ausfahrhöhe gibt es einen Endanschlag. Das Anheben der Schienen erfolgt durch einen Hubzylinder mit Rohrbruchsicherung. Eine Schlaufseilsicherung an der Schienen- und Schlittenwinde hält das Seil gespannt.

Abstützsystem
Der Toplight ist serienmäßig mit einer massiven Vierfach-Abstützung ausgestattet. Die hinteren Stützen sind um 180° schwenkbar. Optional gibt es eine zusätzliche Abstützung für erhöhte Standsicherheit, die an den Seiten installiert werden kann.

Unterverlängerung
Die Unterverlängerung ist etwa 2 m lang und kann bis zum Boden herabgelassen werden. Die geringe Ladehöhe ermöglicht Rücken schonendes Arbeiten.



Technische Informationen

Grundschielenlänge	5,0 m
Ausfahrlänge	21,0 m
Schlittengeschwindigkeit	
- Honda Motor	40 - 48 m/min
- Elektromotor	24 - 40 m/min
Traglast	200 kg
Fahrzeugmaße	6.200 x 1.380 x 2.185 mm
Gesamtgewicht	750 kg
Möbelbehälter	1.300 x 800 x 400 mm

Zubehör	Möbelbehälter starr
	Möbelbehälter dreh-ausziehbar
	Fassadenschutzplanken

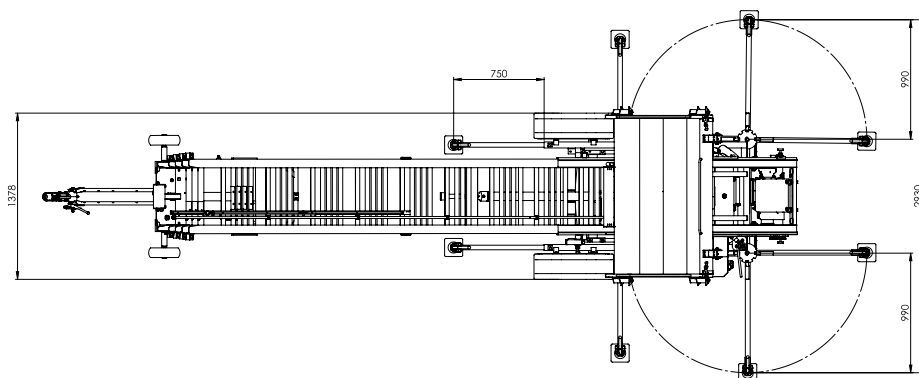
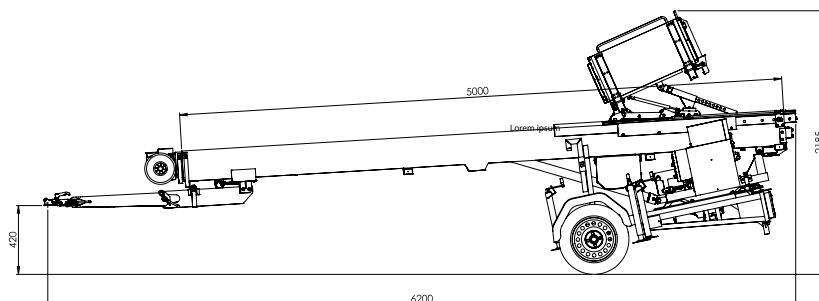

Toplight 21

aklin
SERVICETEC

servicetec.ch

Aklin Servicetec AG

Ruessenstrasse 9 · CH-6340 Baar

Tel.: +41 41 780 73 73

info@servicetec.ch

www.servicetec.ch

Vorbehaltenlich technischer Änderungen. Alle Maße sind ca.-Angaben. Änderungen der Funktionen und Leistungen bleiben vorbehalten. Die Angaben spiegeln die Geräteleistungen zum Zeitpunkt der Drucklegung wider.